

- TwistPad4
- 3 Flex-Zonen

Komfort:

- Powerstufe für alle Induktionskochzonen
- 2-stufige Restwärmeanzeige je Kochzone
- Timer
mit Timer
Stoppuhr für Kochfeld
- Topferkennung
Powermanagement
Sicherheitsabschaltung
Kindersicherung
Wischschutzfunktion

Design:

- Ohne Rahmen, zum flächenbündigen Einbau
- Einbaumaße: 880 mmx500 mm
- Länge Anschlußkabel: 110 cm
- Powermanagement
- Hauptschalter
- Min. Arbeitsplattenstärke: 30 mm
- Gesamtanschlußwert 11100 W
- Kochzonen: 1 x Ø 380 mmx240 mm, 3.3 kW (max. Powerstufe 3.7 kW) Induktion oder 2 x Ø 190 mm, 2.2 kW (max. Powerstufe 3.7 kW) Induktion; 1 x Ø 300 mmx240 mm, 2.6 kW (max. Powerstufe 3.7 kW) Induktion; 1 x Ø 380 mmx240 mm, 3.3 kW (max. Powerstufe 3.7 kW) Induktion oder 2 x Ø 240 mm, 2.2 kW (max. Powerstufe 3.7 kW) Induktion
- Anschlusskabel beigelegt in Verpackung

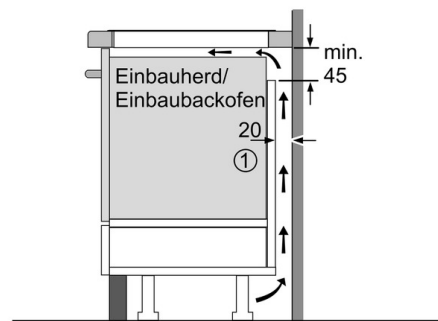
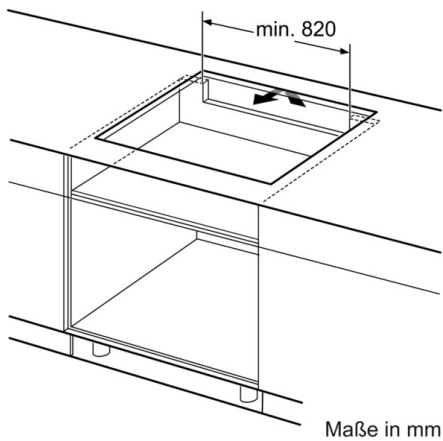

①
Lüftungspalt muß
vorgesehen werden.

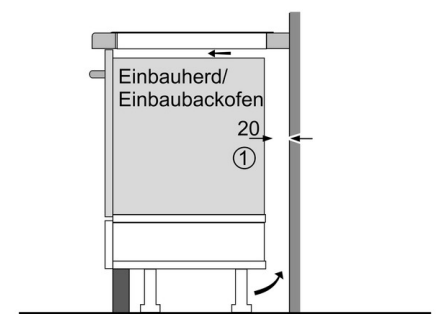

①
Lüftungspalt muß
vorgesehen werden.

Ausstattungsmerkmale

Produktbezeichnung/-familie : Kochstelle
Glaskeramik
Bauf orm : Einbaugerät
Energiequelle : Elektro
Anzahl der Kochzonen, die gleichzeitig
benutzt werden können : 5
Bedienelemente : , magnetische Knebel
Nischenmaße (mm) : 56 x 880-896 x
500-516
Gerätebreite (mm) : 892
Abmessungen des Gerätes (mm) : 56 x
892 x 512
Nettogewicht (kg) : 21,0
Bruttogewicht (kg) : 23,0
Restwärmeanzeige : Getrennt
Lage der Steuerung : Vorne
Hauptoberflächenmaterial : Glaskeramik
Oberflächenfarbe : schwarz
Approbationszertifikate : AENOR, CE
Länge Anschlusskabel (cm) : 110

Verbrauchs- und Anschlusswerte

Elektroanschlußwert (W) : 11100
Spannung (V) : 220-240
Frequenz (Hz) : 60; 50
2015-10-27

Verfügbare Farbvarianten

T59PT60X0:schwarz

Sonderzubehör

Z9410X1 Bräter aus Edelstahl,
induktionsgeeignet
Z9415X1 Steam-Rack für Bräter für
Induktion
Z9417X2 Teppan Yaki (groß)
Z9442X0 4-er Topf-Set Induktion 3 Töpfe
+1 Pfanne

EAN-Nr.

4242004195863

Technische Daten 1

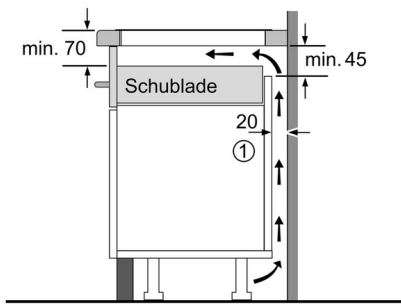

①
Lüftungsspalt muß
vorgesehen werden.

Maße in mm

Technische Daten 2